

# B AC Motors

Brake Motor 400W (□104mm)

## 400W Brake Motor 400W(□104mm)

### Motor 사양

Model 10BDG6-400F□-T: Gear Type Shaft 10BDD6-400F-T: D-Cut Type Shaft 10BDK6-400F-T: Key Type Shaft	Output W	Voltage V	Frequency Hz	Poles	Duty	Starting Torque kgfcm N.m		Rated Load				Capacitor μF / VAC
								Speed r/min	Current A	Torque kgfcm N.m		
Terminal Box Type												
10BDG6-400F□-T	400	3∅ 220 3∅ 380	60	4	30min.	47.00 47.00	4.793 4.793	1600 1600	2.10 1.21	24.35 24.35	2.435 2.435	-

- 안에는 부착되는 감속기의 모델 타입명이 들어갑니다.
- Gear Type Shaft는 감속기 부착용이며 D-Cut 및 Key Type Shaft는 모터 단독 사용시의 출력축입니다.
- 삼상 380V~440V 모터에서는 인버터 사용을 할 수 없습니다. 인버터 사용시 권선의 절연이 열화되어 모터가 파손될 수 있습니다.

### 감속기 부착 시 최대허용토크

#### 60Hz

Motor Model	Gearbox Model	감속비 r/min	3	5	9	10	15	20	25	30	40	50	60	90	100	120	150	180
10BDG6-400FU-T	10UBK□BH	kgfcm N.m	60.0 5.88	100.0 9.80	180.0 17.64	185.0 18.13	275.0 26.95	300.0 29.40	300.0 29.40	300.0 29.40	350.0 34.30	350.0 34.30	400.0 39.20	400.0 39.20	400.0 39.20	400.0 39.20	400.0 39.20	400.0 39.20

Motor Model	Gearbox Model	감속비 r/min	5	7.5	10	15	20	25	30	40
10BDK6-400F-T	10WHD□-040	kgfcm N.m	85.0 8.33	125.0 12.25	160.0 15.68	230.0 22.54	295.0 28.91	355.0 34.79	395.0 38.71	375.0 36.75

- 감속기 모델명 □ 안에는 감속비가 들어갑니다.
- 위의 표에서 색칠된 범위의 감속비를 선택했을 때 감속기의 출력축은 모터의 출력축과 같은 방향으로 회전합니다. 흰색 바탕 범위의 감속비에서는 감속기 출력축은 모터 출력축의 회전방향과 반대방향으로 회전합니다.
- 회전속도(r/min)는 모터의 동기회전속도(50Hz:1500r/min, 60Hz:1800r/min)를 감속비로 나누어 계산합니다. 실제 회전속도는 부하의 크기에 따라 표시보다 2~20% 정도 느립니다.

### MOTOR ONLY

- MOTOR MODEL:  
10BDK6-400F-T

LEAD WIRE(Yellow) 300mm  
UL STYLE NO.3398 AWG NO.22  
380V 이상 NO.3613 AWG NO.22

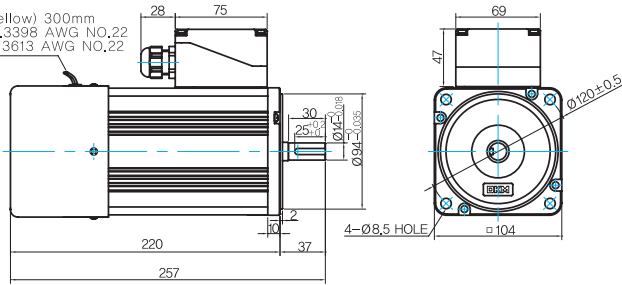

### MOTOR OUTPUT SHAFT

MODEL	SPEC
D-CUT TYPE	
KEY TYPE	

### KEY SPEC

MOTOR

### GEARED MOTOR

#### U TYPE GEARBOX

- MOTOR MODEL:  
10BDG6-400FU-T

LEAD WIRE(Yellow) 300mm  
UL STYLE NO.3398 AWG NO.22  
380V 이상 NO.3613 AWG NO.22

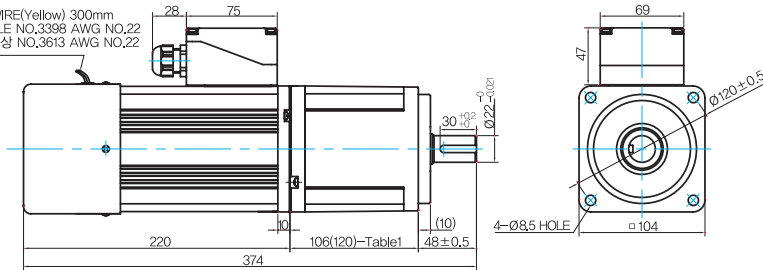

- GEARBOX MODEL:  
10UBK□BH

### GEARBOX OUTPUT SHAFT

MODEL	SPEC
KEY TYPE	

### KEY SPEC

GEARBOX

### 106(120)-Table1

SIZE(mm)	GEAR RATIO
106	10UBK3BH - 10UBK60BH
120	10UBK90BH - 10UBK180BH

#### WH TYPE GEARBOX

- MOTOR MODEL:  
10BDK6-400F-T

LEAD WIRE(Yellow) 300mm  
UL STYLE NO.3398 AWG NO.22  
380V 이상 NO.3613 AWG NO.22

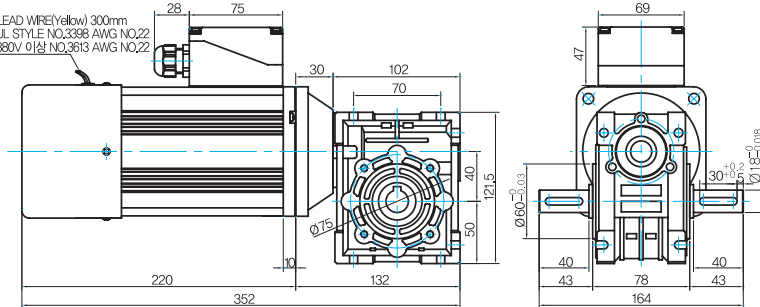

- GEARBOX MODEL:  
10WHD□-040

### SHAFT(Unidirectional, Bi-directional)

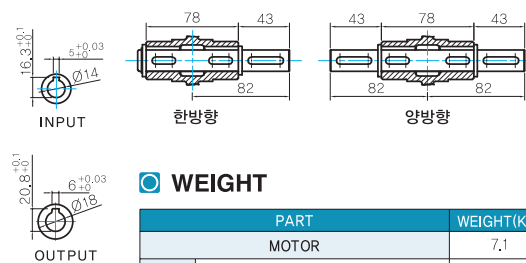

### WEIGHT

PART	WEIGHT(Kg)	
MOTOR	7.1	
GEAR BOX	10UBK3BH ~ 10UBK9BH	2.0
	10UBK10BH ~ 10UBK15BH	2.15
	10UBK20BH ~ 10UBK60BH	2.3
	10UBK90BH ~ 10UBK180BH	2.5

\* 출력 FLANGE와 SHAFT는 별매입니다.

### FLANGE

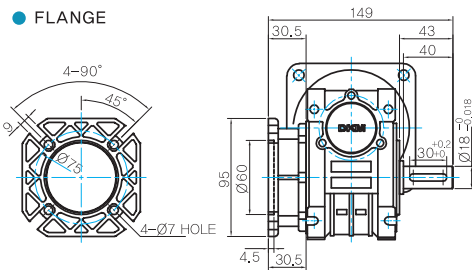

### KEY SPEC

GEARBOX

# B AC Motors

Brake Motor 400W (□104mm)

## Motor Images

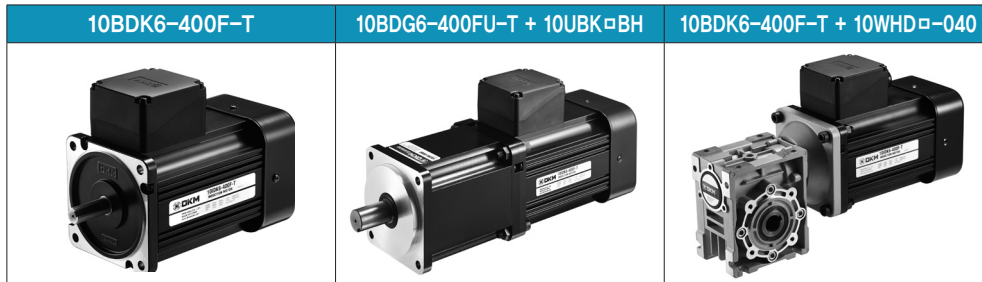

## Connection Diagrams

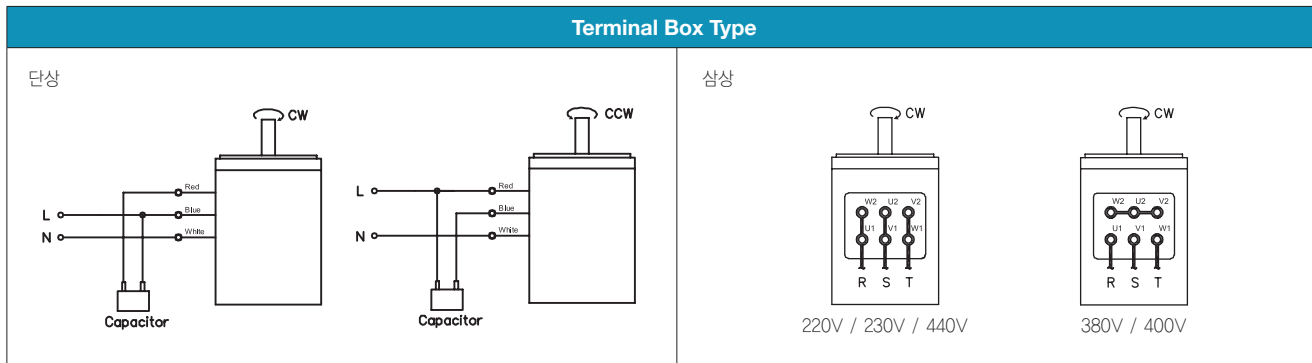

- 회전방향은 모터 축 측에서 본 방향을 나타냅니다.
- CW는 시계방향, CCW는 반시계방향입니다.
- 브레이크 전원은 220V 전용입니다.